

HERO

große handgeführte
Scheuersaugmaschine

TOMCAT[®]



KOSTENLOSE VORFÜHRUNG

Extrem gründlich. Extrem robust.
Extrem langlebig.

REBI GmbH
Deutsche Generalvertretung
TOMCAT



Reinigungs-Center
Löhdorferstraße 136-140
42699 Solingen

HERO

große handgeführte
Scheuersaugmaschine

TOMCAT®



Bürsten- Werkzeug.

Ideal für Dienstleister
und Gebäudereiniger.



Branchen

Produktion, Industrie, Verwaltung,
Logistik, Einzel- u. Großhandel,
Krankenhäuser, Seniorenheime,
Werkstätten, Autohäuser



Bürstentypen

Poly
Light-Grit
Super-Grit
Treibteller für Pads



Vorteile

- verschiedene Bürsten zur Auswahl
- geringe Wartungskosten
- beste Reinigungsergebnisse auch auf unebenen Böden

Leistungsfähige Motoren

Wasserwaage

Bürste / Treibteller

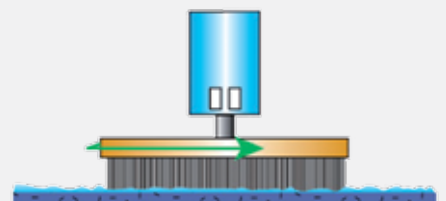
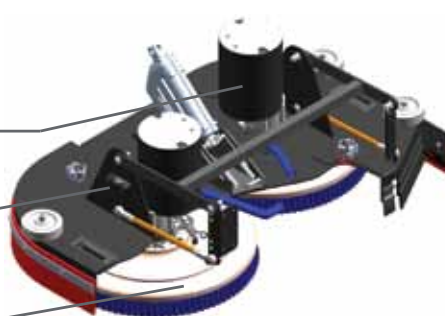

www.tomcat-reinigungstechnik.de

Jetzt kostenlose Vorführung anfordern: 0212 2625248

HERO

große handgeführte
Scheuersaugmaschine

TOMCAT®



Walzen- Werkzeug.

Ideal für Dienstleister
und Gebäudereiniger.



Branchen

Produktion, Industrie, Verwaltung,
Logistik, Einzel- u. Großhandel,
Krankenhäuser, Seniorenheime,
Werkstätten, Autohäuser



Walzentypen

Nylon
Light-Grit



Vorteile

- sehr gute Staubaufnahme
- mit leichter bis mittlerer
Kehrfunktion
- reinigt auch leichte Vertiefungen

Leistungsfähige Motoren

Wasserwaage

Zahnriemen

Flexible Schutzrollen

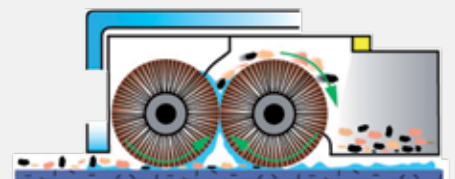
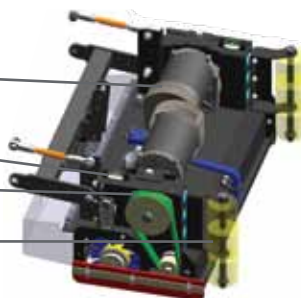

www.tomcat-reinigungstechnik.de

Jetzt kostenlose Vorführung anfordern: 0212 2625248

HERO

große handgeführte
Scheuersaugmaschine

TOMCAT®



EDGE- Werkzeug.

Ideal für Dienstleister und Gebäudereiniger.
Ermöglicht ein randnahes Arbeiten an
beiden Seiten.



Branchen

Krankenhäuser, Einzelhandel,
Einkaufszentren, Schulen, Hotels,
Autohäuser, Flughäfen, Sporthallen,
Sanitärbereiche, Küchen, Sanitär-
und Schwimmbadbereiche



Padtypen

Klassik-Pads
Dominator Extra Heavy Duty Strip
Melamin Power Mix
Maroon Prep



Vorteile

- chemisch freies Reinigen
- 70 % weniger Wasserverbrauch
- optimal für empfindliche
und glatte Oberflächen
- perfekt für Eckbereiche

Leistungsfähiger Motor

Edelstahl Gewichte

Aluminium Platte

Übergroße Isolatoren

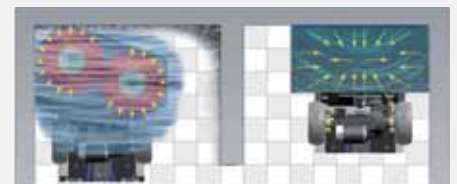
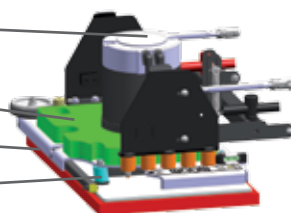

www.tomcat-reinigungstechnik.de

Jetzt kostenlose Vorführung anfordern: 0212 2625248

HERO

große handgeführte
Scheuersaugmaschine

TOMCAT®



Daten und Fakten.

Beste Reinigungsergebnisse
durch innovative Technik.

HERO

Maschinen:	TC-264-34TD	HERO 34" Bürste - 860 mm
	TC-264-33TC	HERO 33" Walze - 810 mm
	TC-264-32TE	HERO 32" EDGE - 810 mm

Inklusive: 4x Batterie 6V 335AH/C20 AGM wartungsfrei
onboard Ladegerät
2 x Bürste nach Wahl oder Treibteller

Technische Daten

Abmessung:	140 x 66 x 102 cm
Gewicht m. Batterien:	352 - 374 kg
Spannung:	24 V
Laufleistung:	4 - 5 Std.
Frisch-/Schmutzwassertank	140 l
theor. Flächenleistung	ca. 2.965 m ² /h
Saugleistung:	640 W

Werkzeuge (Werkzeuge und Rahmen in Edelstahl möglich.)

Anpressdruck: 84 kg

Bürste / Pad:

Arbeitsbreite:	34" - (2x) 17" Bürsten - 860 mm
Leistung Motor:	2 x 750 W
Drehzahl:	350 U/min

Walze:

Arbeitsbreite:	33" - (2x) 6" x 31" Walze - 810 mm
Leistung Motor:	2 x 750 W
Drehzahl:	750 U/min

EDGE:

Arbeitsbreite:	32" - 81,3 x 35,6 cm Pad - 810 mm
Leistung Motor:	750 W
Drehzahl:	2.500 U/min

Ø Einblicke



Saugbalken: alle Maschinen - 42" - 1.067 mm
optional - 36" - 914 mm

Optionen

Sprüh-Set	TC-UP-SPRÜH
Chemiedosierung:	TC-UP-CHEMIE
Zero3 + Chemiedosierung	TC-UP-ZERO3

www.tomcat-reinigungstechnik.de

Jetzt kostenlose Vorführung anfordern: 0212 2625248

HERO

große handgeführte
Scheuersaugmaschine

TOMCAT®



Zubehör und Verbrauchsmaterial

Das Original-Zubehör von TOMCAT
erhalten Sie selbstverständlich bei uns.

Bürsten - 17"		Intensität
TC-17-382SS	Super-Grit	sehr hoch
TC-17-382PS	Light-Grit	moderat
TC-17-382P	Poly	leicht
TC-17-382D	Treibteller Pad	-
TC-17-382DD	Treibteller Snap	-

Pads - 17"	Farbe	Intensität
TC-17-422B	schwarz	hoch
TC-17-422G	grün	medium
TC-17-422BL	blau	moderat
TC-17-422R	rot	moderat
TC-17-422W	weiss	leicht

Walzen - 33"		Intensität
TC-316-697PS	Light-Grit	moderat
TC-316-697N	Nylon	leicht

EDGE-Pads - 32"	Farbe / Bezeichnung
TC-EDGE-5001	schwarz
TC-EDGE-5002	grün
TC-EDGE-5009	blau
TC-EDGE-5004	rot
TC-EDGE-5005	weiss
TC-EDGE-5006	Dominator Extra Heavy Duty Strip Pad
TC-EDGE-5007	Maroon Prep Pad, braun
TC-EDGE-5027PM	Melamin Pad Power Mix, grau-weiss

EDGE - 32" Schleifgitter	
TC-EDGE-5028	Schleifgitter, 100 Körnung
TC-EDGE-5029	Schleifgitter, 120 Körnung

Sauglippen Größe	Linatex Komplettpaket	Urethane Komplettpaket	Saugbalken komplett
36"	TC-36-770L	TC-36-770U	TC-36-7180
42"	TC-42-770L	TC-42-770U	TC-42-7180

Erläuterungen

Linatex: Extrem resistent und langlebig. Nicht für den Einsatz mit aggressiven Chemikalien geeignet.

Urethane: Extrem resistent und langlebig bei intensiven Anwendungen mit Chemikalien, Öle, Kraftstoffe u.v.m. Auch für den Einsatz von Zero3.

Bodenreiniger INTENSIV & NEUTRAL

TC-BR-10KG	TOMCAT Bodenreiniger INTENSIV 10 kg
TC-BR-200KG	TOMCAT Bodenreiniger INTENSIV 200 kg
TC-NR-10KG	TOMCAT Bodenreiniger NEUTRAL 10 kg
TC-NR-200KG	TOMCAT Bodenreiniger NEUTRAL 200 kg